

### FRAME<sup>+</sup> 75 DI Türsystem Beschlag

## Umstellung Nebenschließblech Automatikriegel

Für unser Aluminium-Türsystem FRAME<sup>+</sup> 75 DI wird in allen Schlossgarnituren für Automatikriegelschlösser das Nebenschließblech und der dazugehörige Magnetkontakt **ab KW27 umgestellt**.

Bei Neubestellungen sind bei allen ab dem Stichtag ausgelieferten Garnituren automatisch die neuen Artikel enthalten. Diese können auch in bereits bearbeitete Blendrahmenprofile eingebaut werden, da die Profilbearbeitung für alte und neue Schließbleche identisch ist.

#### Die Vorteile auf einen Blick

- Der Magnetkontakt kann aufgrund seiner Bauform und der unterschiedlichen Form der oberen und unteren Aussparung im Schließblech nur noch in der richtigen Lage und in der passenden Aussparung eingebaut werden
- Aufgrund seiner Bauform kann der Magnetkontakt nicht mehr ohne äußere Einwirkung aus dem Schließblech herausfallen
- Das nicht verstellbare Schließblech für die Schlossgarnituren für 2-flg. Vollpaniktüren ist in der neuen Ausführung mit einem Gehäuse versehen



#### Bitte beachten

Bei Bedarf von Magnetkontakten und/oder Nebenschließblechen als Ersatz für bereits früher ausgelieferte Türen müssen immer Nebenschließblech und Magnetkontakt gemeinsam getauscht werden, da die alten Magnetkontakte nicht in neue Schließbleche und neue Magnetkontakte nicht in alte Schließbleche eingebaut werden können. Im Bedarfsfall wenden Sie sich bitte unter Angabe der Art.-Nr. der ursprünglich bestellten Schlossgarnitur an unseren Kundenservice oder die Kundenbetreuung.

Falls Sie den neuen Magnetkontakt demontieren müssen, senden wir Ihnen gerne ein entsprechendes Demontagewerkzeug zu. In diesem Fall wenden Sie sich bitte ebenfalls an den Kundenservice oder die Kundenbetreuung.

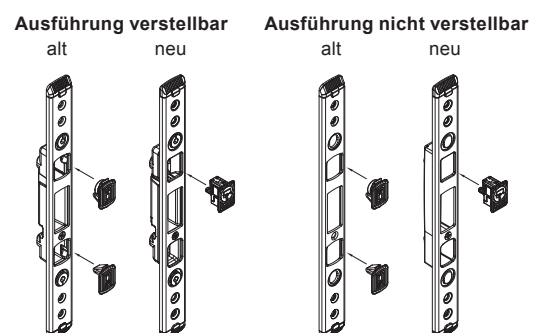

Aktuelle Verarbeitungsinformationen auf der folgenden Seite

**Montage und Zusammenbau  
Hauptschließblech/Schließplatte bei Mehrfachverriegelung/Einsteckschloss/Mehrfachverriegelungen**

**Montage Abdeckkappen**

Abdeckkappen auseinanderbrechen und von oben und unten aufstecken  
Einsteckschloss

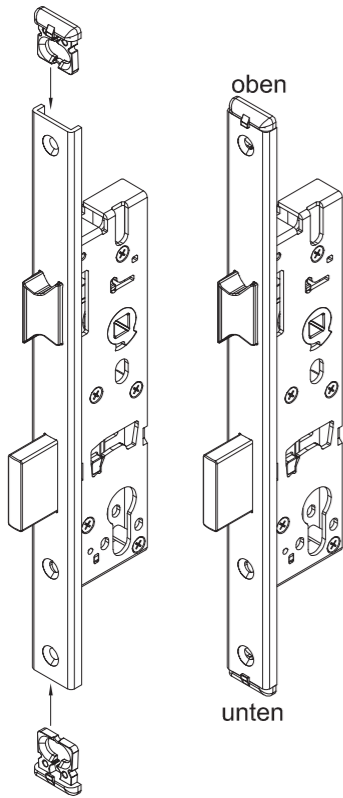

**Schließplatte bei Mehrfachverriegelung Bolzenriegel**

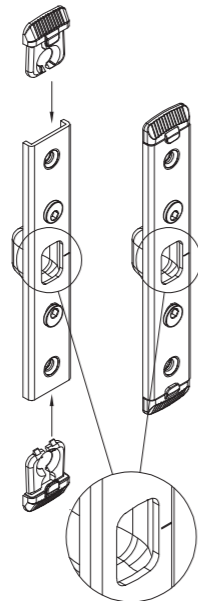

Achtung: Markierung auf der Seite der Öffnungsrichtung.

**Schließplatte bei Mehrfachverriegelung Schwenkriegel**

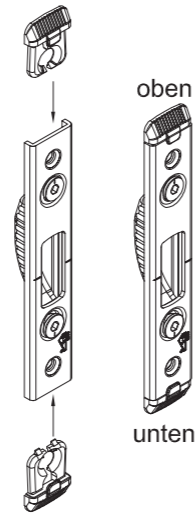

**Schließplatte bei Mehrfachverriegelung Automatikriegelschloss**

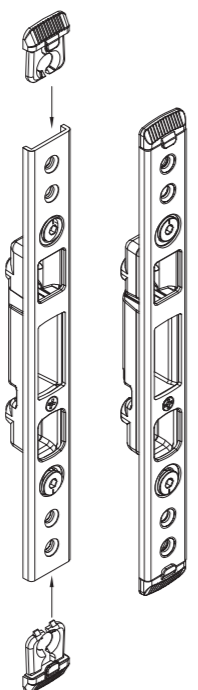

**Montage Magnetkontakt: Magnet in Schließplatte oben einstecken**

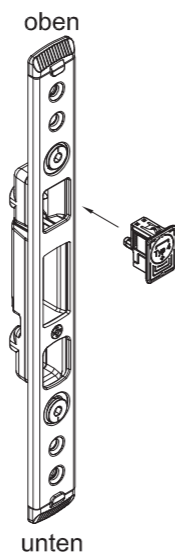

**Mehrfachverriegelung**

Bei FH < 2040 mm Schlossstulp oben um 30 mm kürzen.

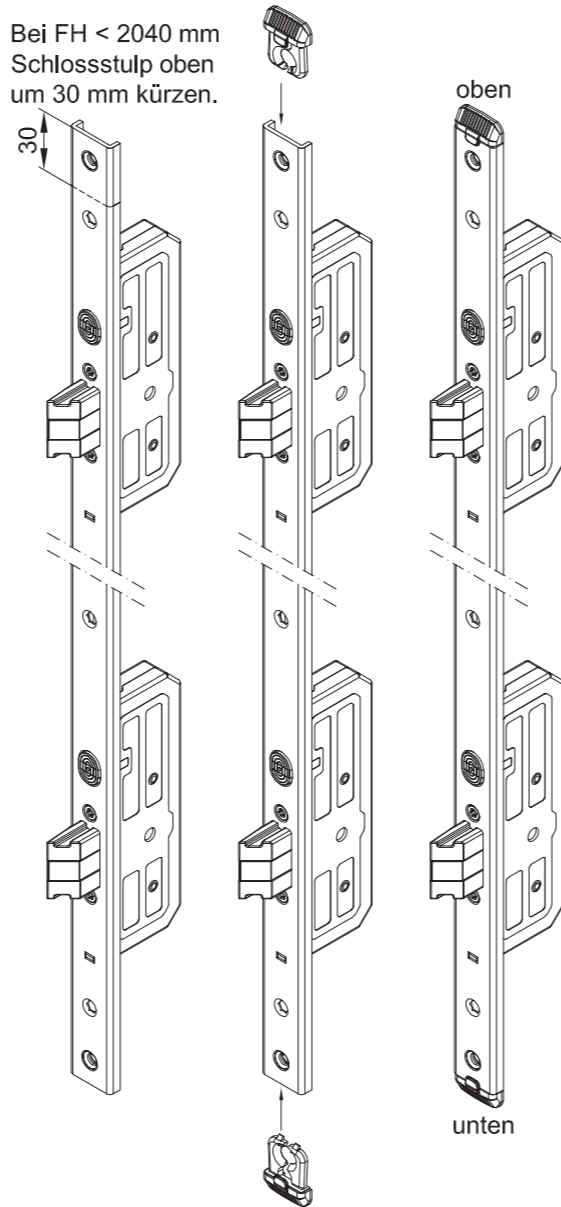

**Montage Bohrschutzeinlage bei Ausführung in RC**

Schutzfolie abziehen

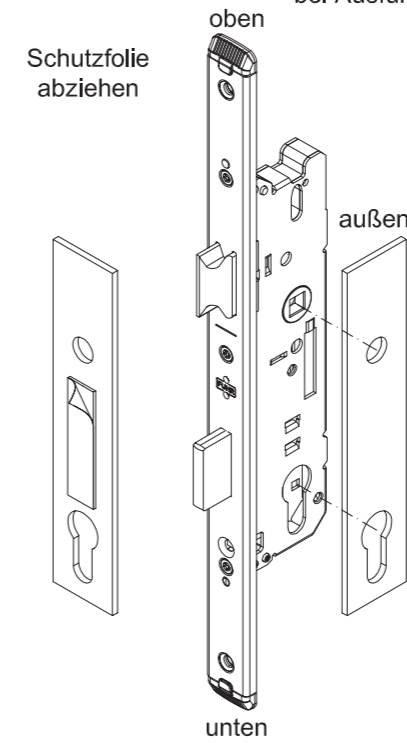

Bohrschutzeinlage selbstklebend, auf Außenseite aufkleben

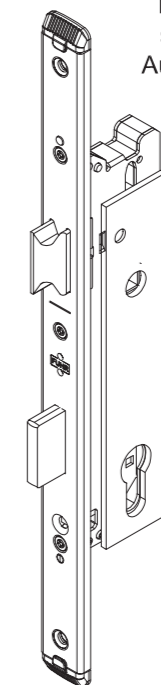

**Verschraubung am Profil**

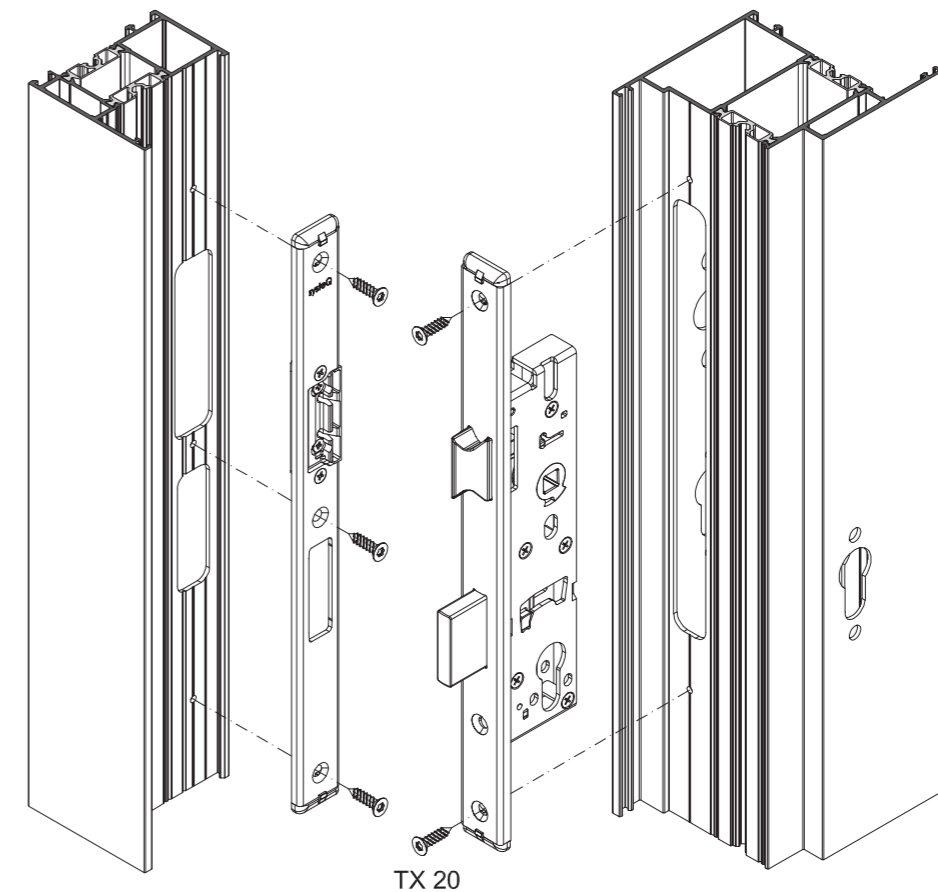

Ins Profil einschieben und mit Schrauben 908016 befestigen.  
Position / Anzahl der Verschraubungen wie in der Profilbearbeitung vorgegeben.  
Beim Einbau der Beschlagsteile Ausrichtung (oben / unten) beachten.  
Bei Ausführung mit E-Öffner oder Riegelschaltkontakt Kabelschleife 10-15cm zur Schließblechdemontage stehen lassen.